

# NCG CAM felhasználói tapasztalatok 5-tengelyes marásban a Vaskuvik Kft. gyakorlatában.



**Komplett megoldások egyedi igényekre**

Dr. Kakuk Gyula  
műszaki vezető

# Cégbemutató



- Alapítás: 2003
- Tulajdonos: Szabó László (100%)
- Saját tulajdonú, 425 m<sup>2</sup> műhelycsarnok a gödöllői ipari parkban
- Folyamatos fejlesztések

- Stabil létszám (20 fő)
- Felsőfokú műszaki végzettségű (MSc., PhD.), gyakorlatias vezetési szemlélet
- 17 fő folyamatosan képzett szakember
- 3 fő adminisztratív munkatárs



# Tevékenységeink

Egyedi és precíziós  
alkatrészgyártás (50-60%)



Szerszámgyártás  
(10-20%)



**VASKUVIK**

Készülékgyártás  
(10-20%)

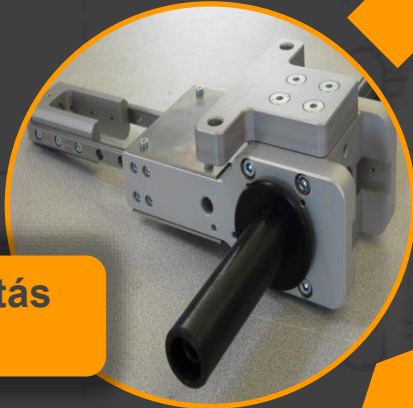

Célgépgyártás  
(30-40%)



# Cégbemutató - Géppark

## CNC megmunkáló központok:

- DMG DMU 95 Monoblock (2023) 5 AX 950 x 850 x 650
- DMG DMF 260/7 (2019) 5 AX 700 x 700 x 700
- DMG DMU 50 (2018) 4 AX 2600 x 700 x 700
- DMG DMU 50 (2018) 5 AX 400 x 400 x 400
- MIKRON VCE 1400 (2015) 3 AX 1400 x 650 x 500
- MIKRON VCE 800 (2015) 3 AX 800 x 600 x 500

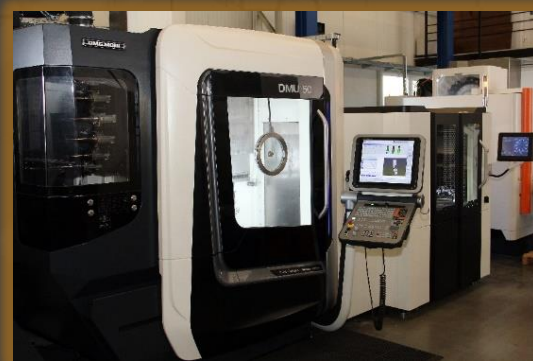

# Minőségorientáltság

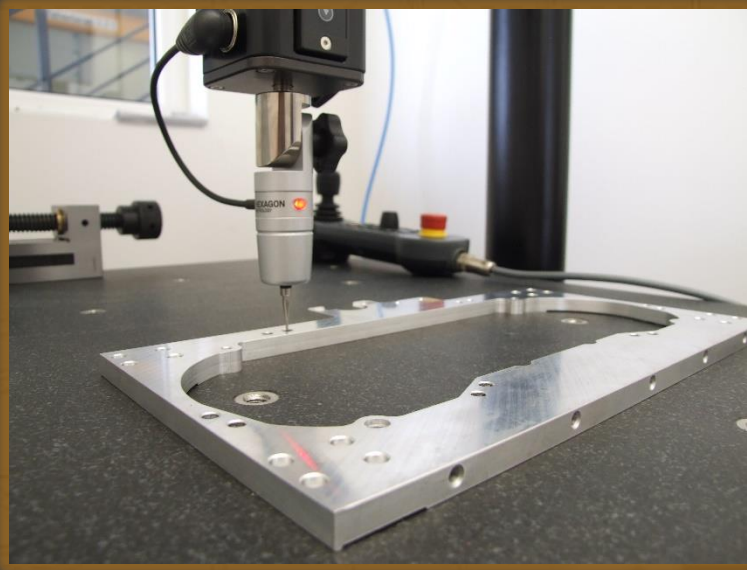

- ISO 9001/2015, ISO 14001/2015
- A vezetés és a munkatársak elkötelezettek a minőség iránt
- Megfelelő technológiai háttér
- Dolgozók folyamatos képzése
- Átlátható belső folyamatok, nyomonkövetés
- Mérőeszköz ellenőrzés
- Minőség – Határidő – Ár kombinációja



# Miért az NCG CAM-et választottuk?

- 2000-es évek eleje Pro/E, Pro/Mfg a kapcsolat kezdete (Unitis)
- Tapasztalatok bővítése Wildfire, Creo környezetben
- Szerszám- és formagyártási terület erősödik cégünknel
- NCG CAM szerszámgyártókra optimalizálva, 2016. bevezetés
- Önálló CAM alkalmazás, nem rabol Creo licenst
- Kezdetben 3-tengelyes megmunkálások, az utóbbi pár évben az alkatrészek jelentős része 3+2 ill. 5-tengelyes megmunkálást igényel vagy úgy hatékonyabb
- Hatékony eszköz mind az alkatrész mind a bonyolult geometriájú felületek megmunkálásának tervezéséhez
- A fejlett géppark lehető legjobb kihasználása is igényli



# Alkalmazási példák (3+2 tengely)

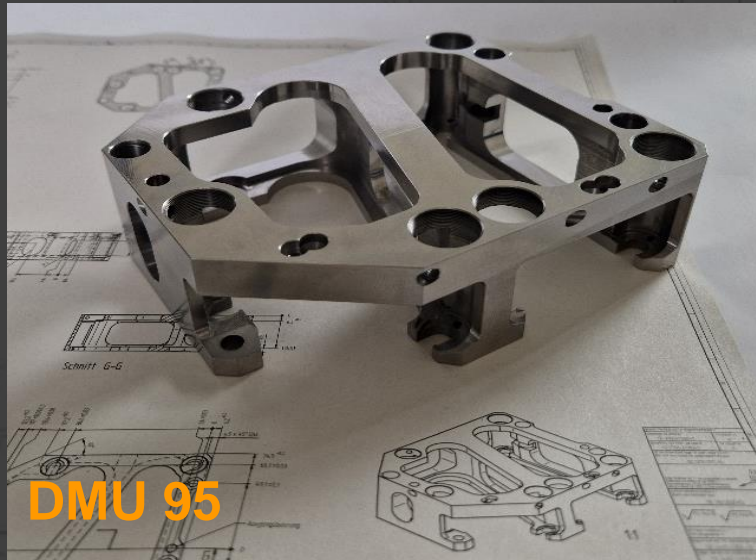

DMU 95

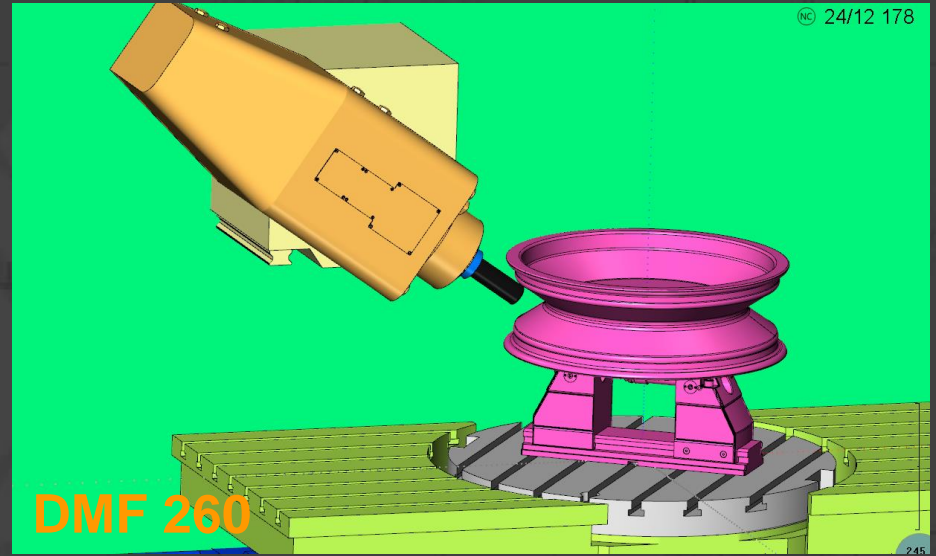

DMF 260



DMU 50



DMU 50



# Alkalmazási példák (5-tengely)

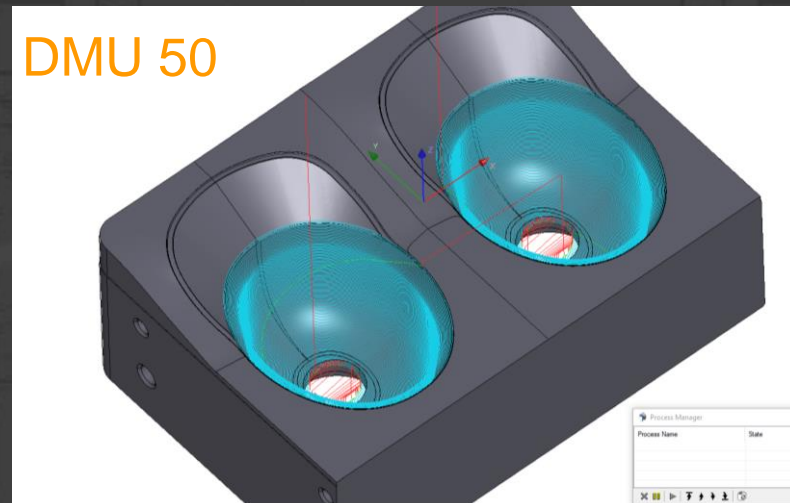
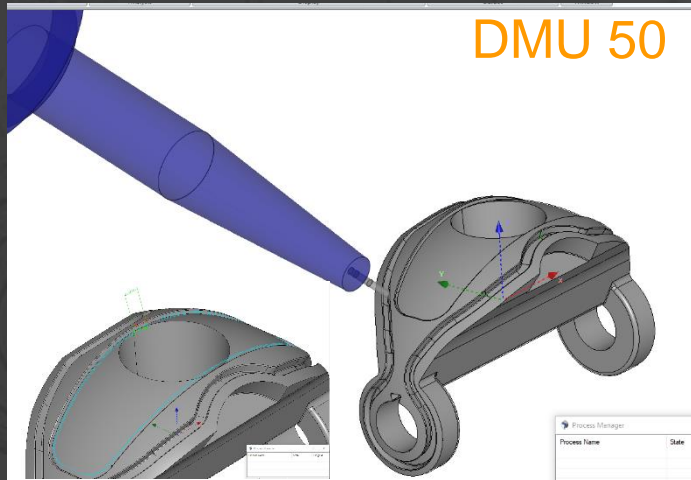
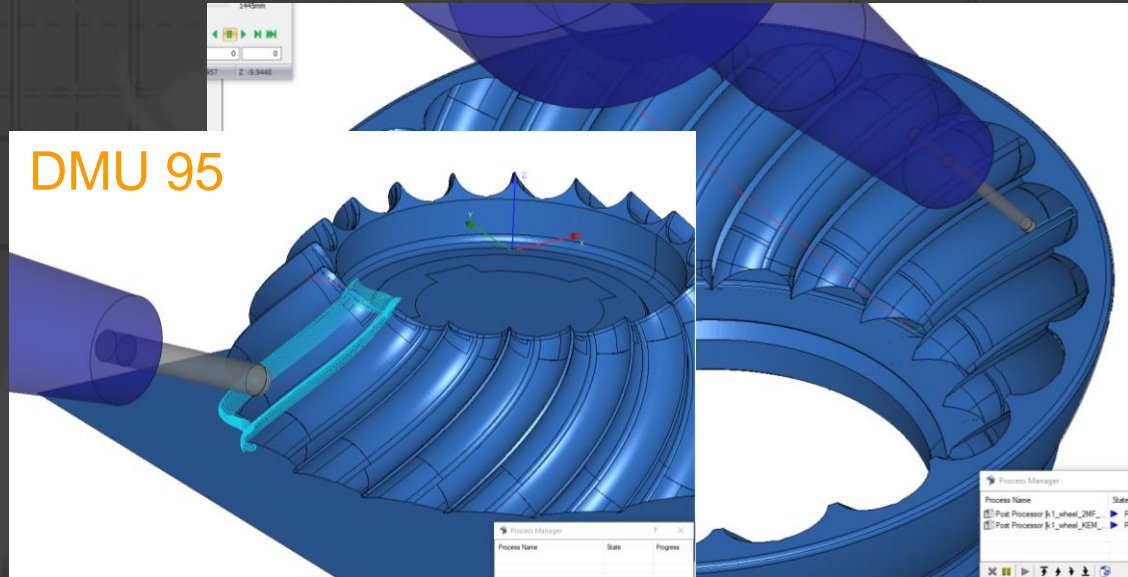
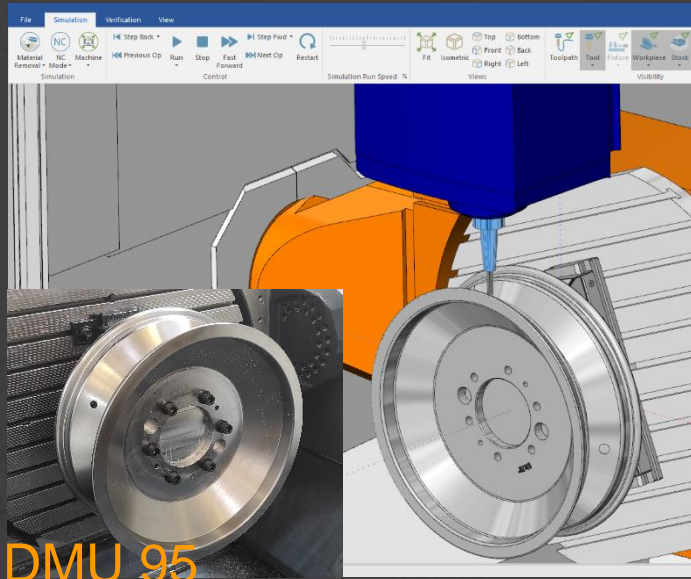



# Tapasztalatok és előnyök

- Gyors implementáció, gyors betanulás, állandó támogatás
- 7 év kiváló teljesítmény, megbízható, hibamentes programozás
- 2 év tapasztalat alapján második NCG CAM szoftver vásárlása
- Folyamatos fejlődés, 4 különböző post-processor gépszimulációval együtt (MIKRON / DMU 50 / DMF 260 / DMU 95)
- Egyedi alkatrész, elektróda és szerszám-alkatrész gyártáshoz egyaránt kiemelkedő megoldást biztosít
- Napi rutinná vált cégünknel a többtengelyes megmunkálás



# Szakmai nap

- Stratégiai partnerünkkel a Szerszám Technika Kft-vel forgácsolás-technológiai szakmai nap rendezése



# Kapcsolat



Vaskuvik Kft.  
H-2100 Gödöllő  
Kühne Ede u. 11. (Ipari park)

Tel.: +36 28 510 125

Web: [www.vaskuvik.hu](http://www.vaskuvik.hu)  
Email: [info@vaskuvik.hu](mailto:info@vaskuvik.hu)





**VASKUVIK**

SZERSZÁMGYÁRTÁS, CÉLGÉP ÉPÍTÉS

**Komplett megoldások egyedi igényekre**

Köszönöm a figyelmüket!